

ACCOUPLLEMENTS À DENTURE BOMBÉE

QUALITÉS DOMINANTES

RIGIDITÉ EN TORSION

SANS ÉLASTICITÉ

DÉCALAGES LIMITÉS
AXIAUX - RADIAUX - ANGULAIRES

Ces accouplements consistent en :

- 2 moyeux comportant chacun une couronne de dents ;
- Un fourreau en polyamide 6.6. dans l'alésage duquel est moulée une denture s'engrenant parfaitement avec celle du moyeu. Cet accouplement ne comporte donc aucune pièce élastique.

Cela donne un ensemble :

- Très précis, donc silencieux, dynamiquement équilibré et léger ;
- Acceptant des décalages angulaires, axiaux et radiaux notables grâce à la forme convexe de la denture ;
- Sans graissage ni entretien. Facile à monter et à démonter.
- Températures d'utilisation : -20 + 120°C
- Denture parabolique corrigée entraînant une diminution considérable de la pression superficielle et augmentant la puissance transmissible.

AVEC COURONNE NYLON



Sans préalésage
Série normale

NGRA	ALESAGE		SERIE NORMALE								SERIE LONGUE		Couronne	Moyeu normal	Moyeu long
	Min	Max	B	C	ØD	E	ØF	G	M	L	S				
40	6	14	38	6,5	25	23,5	40	4	51	30	64	0,02	0,1	0,13	
48	8	19	38	8,5	32	25,5	48	4	55	40	84	0,03	0,18	0,28	
52	10	24	42	7,5	36	26,5	52	4	57	50	104	0,04	0,23	0,42	
68	10	28	48	19	45	41	68	4	86	60	124	0,09	0,54	0,79	
75	12	32	48	18	50	40	75	4	84	60	124	0,10	0,66	0,97	
85	14	38	50	17	60	40	85	4	84	80	164	0,13	0,93	1,83	
95	20	42	50	19	63	42	95	4	88	110	224	0,19	1,1	2,76	
100	20	48	50	27	68	50	100	4	104	110	224	0,20	1,5	3,21	
120	25	55	65	29,5	92	60	120	4	124	110	224	0,36	2,63	5,12	
140	25	65	72	36	95	70	140	4	144	140	284	0,60	4,02	7,92	

NGRA	Puissance par tr/mm (kW)		Couple (Nm)		Puissance nominale en kW à la vitesse (tr/mm):				Vitesse MAX (tr/mm)	Décalage Radial MAX	J (kg/cm ²)
	Nom.	Max	Nom.	Max	750	1000	1500	3000			
40	0,0011	0,0023	11,5	23	0,8	1,1	1,6	3,3	14 000	0,7	0,27
48	0,0019	0,0037	18,5	36,5	1,3	1,8	2,7	5,4	12 000	0,8	0,64
52	0,0023	0,0047	23	46	1,7	2,3	3,4	6,9	10 000	0,8	0,92
68	0,0053	0,0106	51,5	103,5	3,9	5,2	7,8	15,6	8 000	1,0	3,45
75	0,0071	0,0142	69	138	5,2	7	10,5	21	7 100	1,0	5,03
85	0,0090	0,0181	88	176	6,7	9	13,5	27	6 300	0,9	9,59
95	0,0113	0,0226	110	220	8,4	11,2	16,8	33,6	6 000	0,9	13,06
100	0,0158	0,0317	154	308	11,8	15,8	23,7	47,4	5 600	0,9	18,15
120	0,0290	0,0580	285	570	21,7	29	43,5	87	4 800	1,2	49,44
140	0,0432	0,0865	420	840	32,1	42,9	64,3	128,7	4 000	1,3	106,34

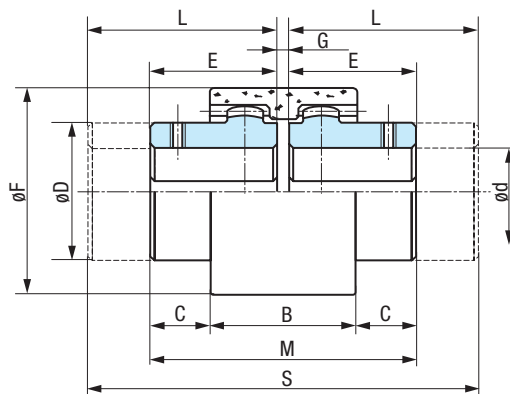

MONTAGE DES ACCOUPLEMENTS "TOUT ACIER" décrits à la page 308 >>

NGAS TYPE À ARTICULATION SIMPLE

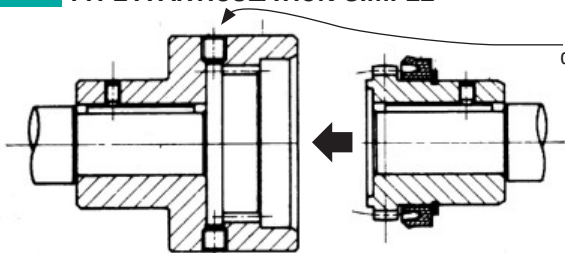

- Monter chaque moyeu sur son arbre
- Remplir la cavité centrale de graisse
- Emboîter les 2 parties mais en respectant la cote G (tableau ci-dessus) puis bloquer toutes les vis.
- Graisser toutes les 1 000 heures.

NGAD TYPE DOUBLE

Bouchon de graissage

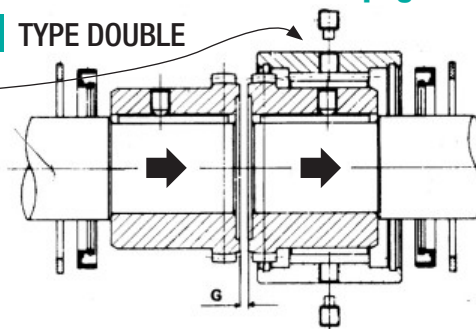

- Avant toute chose, glisser les segments d'arrêt et les bagues d'étanchéité sur les arbres.
- Monter les moyeux sur les arbres. Assembler le tout en respectant la cote G et en alignant les arbres au maximum.
- Graisser les dentures et l'intervalle G.
- Glisser le fourreau, puis mettre en place, bagues d'étanchéité et segments d'arrêt.
- Graisser toutes les 1 000 heures.