

ARTICULATIONS - CARDANS

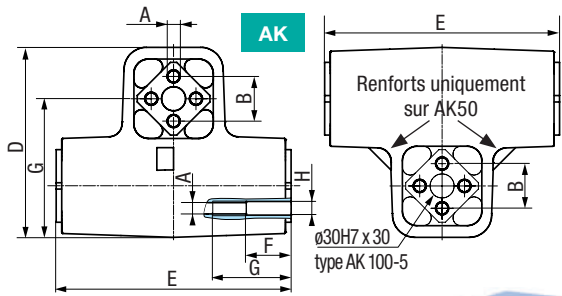

en Stock

Les dimensions tramées



POUR OSCILLATIONS EN TOUS SENS DE MACHINES SUSPENDUES OU SUPPORTÉES (PLANSICHTERS - SASSEURS - CRIBLES - AGITATEURS...)

Un appui complet se compose de 2 joints articulés AK décalés de 90° l'un par rapport à l'autre (comme illustré ci-contre) et de 4 supports (par ex. les supports WS page 417).

S'il s'agit de supports WS, l'équerre peut être orientée à volonté vers l'extérieur ou vers l'intérieur.

Il peut s'agir d'oscillations libres (commande par moteur à balourd) ou contrôlées (commande par excentrique...).

Parmi toutes les qualités du système Rosta, à noter :

- l'absorption des vibrations et du bruit
- la sécurité, du fait que les blocs en caoutchouc ne sont pas vulcanisés et ne se déchirent pas
- la longévité et l'entretien nul.

La grandeur des joints articulés type AK se détermine selon les données suivantes :

Exemple:

G = Poids oscillant total, avec charge max. = 5 000 N
 R = Rayon de l'entraînement excentrique = 25 mm
 X = Hauteur de montage = 400 mm
 μ = angle d'oscillations max. = 7,2°
 n = vitesse de rotation max. = 230 tr/min
 4 appuis à joints articulés AK

Charge G par appui = 5 000 : 4 = 1 250 N

Choix : 2 X 4 = 8 AK 38, selon le tableau technique.

Si l'angle max. d'oscillation dépasse 10°, il faut prévoir une plus grande longueur de la tige de connexion (hauteur X).

Si les entraînements sont à oscillations libres, il faut tenir compte pour les appuis des couples de renversement qui s'exercent sur les AK.

Type	Poids max. par support en N	n. max. en min-1 à ± 5°	A	B	C	D	E ^{0-0,3}	F	G	ØH	Poids en kg
AK 15	160	1200	5 ^{+0,5} ₀	10	27	54	65	-	-	-	0,40
AK 18	300	800	6 ^{+0,5} ₀	12	32	64	85	-	-	-	0,60
AK 27	800	800	8 ^{+0,5} ₀	20	45	97	105	-	-	-	1,90
AK 38	1 600	800	10 ^{+0,5} ₀	25	60	130	130	-	-	-	3,70
AK 45	3 000	600	12 ^{+0,5} ₀	35	72	156	160	-	-	-	6,70
AK 50	5 600	400	M12	40	78	172	210	40	70	12,25	11,40
AK 60	10 000	300	M16	45	100	200	310	50	80	16,25	31,00
AK 80	20 000	150	M20	60	136	272	410	50	90	20,50	73,00
AK 100-4	30 000	100	M24	75	170	340	410	50	100	25,00	124,00
AK 100-5	40 000	100	M24	75	170	340	510	50	100	25,00	148,00

ÉLÉMENTS OSCILLANTS

Ces éléments sont destinés à remplacer avantageusement :

- les tiges de bambou et les câbles d'acier dans les industries alimentaires ou chimiques (où les cribles sont généralement suspendus au plafond).
- les articulations à cardan de type automole dans l'industrie des panneaux de particules.

Les tiges de bambou (sensibles à l'humidité) et les câbles d'acier s'allongent après une courte durée de fonctionnement (les câbles d'acier provoquant en outre des mouvements oscillants irréguliers et incontrôlés).

Les articulations à cardan ont, quant à elles, une faible durée de vie.

Les inconvénients décrits ci-dessus imposent, pour un crible de qualité, l'utilisation de nos éléments AV qui possèdent des caoutchoucs nettement plus volumineux à ceux des autres éléments Rosta, d'où un amortissement des oscillations et une atténuation de la transmission au plafond ou au toit, des vibrations de toutes sortes.

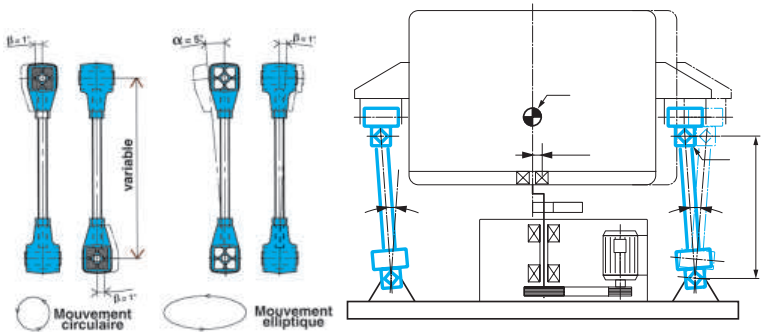

La liaison avec la structure du plafond se fait au moyen d'une tige filetée, ou à extrémités filetées (voir cote N), sauf pour le type AV 50, pour lequel la liaison se fait par 2 x 4 vis M 12 x 25.

La capacité de charge très élevée, permet de suspendre des poids jusqu'à 4800 kg (avec 4 éléments AV 50 de 1200 kg).

Type	Charge G admissible (en N)*	A	B ^{0-0,3}	C	D	H	L	M	N	O	Poids (kg)
AV 18	600 - 1600	60	65	40,5	28	27	60	M16	13 ^{0-0,2}	54	0,4
AV 27	1300 - 3000	80	90	53	42	37	80	M20	16 ^{+0,5} _{+0,3}	74	0,99
AV 38	2600 - 5000	100	110	67	48	44	100	M24	20 ^{+0,5} _{+0,2}	89	1,73
AV 40	4500 - 7500	120	130	69,5	60	48	105	M36	20 ^{+0,5} _{+0,2}	93	4,5
AV 50	6000 - 16000	200	210	85	80	60	130	M42	-	116	12,3

* Valeurs données en configuration "Bielles oscillantes"

