

RINGBLOCK SÉRIE 1100

POUR COUPLES MOYENS
RECOMMANDÉS POUR MOYEURS MINCES AUTOCENTREURS
ÉPAULEMENT DE CENTRAGE NON INDISPENSABLE
MONTAGE ET DÉMONTAGE TRÈS RAPIDES

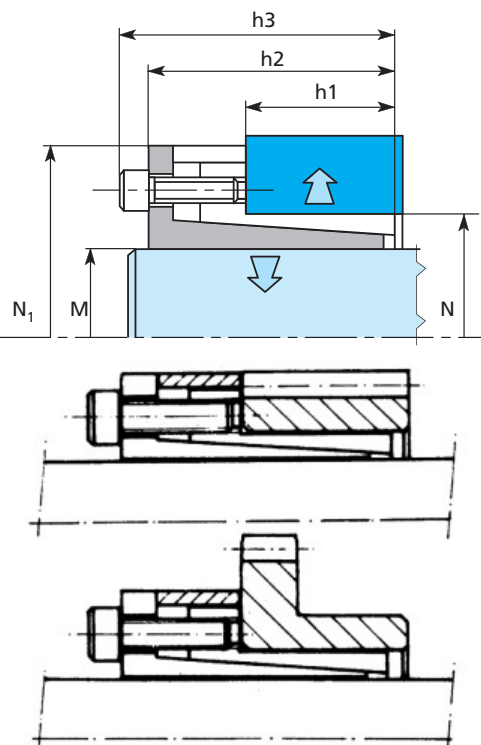

Désignation RB 1100/M x N



Stock	Code	Dimensions			Vis Classe 12,9			Force axiale max F _{v1} kN	Couple admissible Mn Nm	Pression sur Arbre		Poids PS ₁ kg		
		M x N	N1	h1	h2	h3	Nb			Vis	Couple serrage Nm		PR	PR1
													N/mm ²	
	6 X 14	25	10	19,5	21	4	M3	2	3,3	14	103	86	0,10	
	8 x 15	27	11,5	22	25	3	M4	5	6,6	28	104	106	0,12	
	9 x 16	28	14	22	26	4	M4	5	6,6	41	123	108	0,15	
	10 x 16	29	14	22	26	4	M4	5	6,6	46	110	108	0,15	
	11 x 18	32	13,5	22	26	4	M4	5	6,6	50	100	100	0,18	
	12 x 18	32	13,5	23	26	4	M4	5	6,6	55	88	104	0,18	
	14 x 23	38	14	23	26	4	M4	5	6,6	64	75	75	0,20	
	15 x 24	44	16	33	36	4	M6	15	13,7	143	102	132	0,31	
	16 x 24	44	16	33	36	4	M6	15	13,7	152	96	132	0,31	
	17 x 26	47	18	33	38	4	M6	17	15,5	184	102	122	0,30	
	18 x 26	47	18	33	38	4	M6	17	15,5	205	102	129	0,32	
	19 x 27	48	18	33	38	4	M6	17	15,5	217	97	125	0,35	
	20 x 28	49	18	33	38	4	M6	17	15,5	228	92	120	0,36	
	22 x 32	54	25	40	45	4	M6	17	15,5	251	69	76	0,45	
	24 x 34	56	25	40	45	4	M6	17	15,5	274	63	71	0,48	
	25 x 34	56	25	40	45	4	M6	17	15,5	285	61	71	0,50	
	28 x 39	61	25	40	45	6	M6	17	15,5	479	81	93	0,52	
	30 x 41	62	25	40	45	6	M6	17	15,5	513	76	89	0,53	
	32 x 43	65	25	40	45	8	M6	17	15,5	730	95	113	0,58	
	35 x 47	69	30	45	50	8	M6	17	15,5	798	77	86	0,69	
	38 x 50	72	30	45	50	8	M6	17	15,5	866	71	81	0,73	
	40 x 53	75	30	45	50	8	M6	17	15,5	912	67	76	0,80	
	42 x 55	78	32	51	57	8	M8	41	28,4	1755	104	126	0,83	
	45 x 59	85	40	59	65	8	M8	41	28,4	1880	84	94	1,40	
	48 x 62	87	45	64	70	8	M8	41	28,4	2005	72	79	1,42	
	50 x 65	92	45	64	70	10	M8	41	28,4	2611	87	95	1,60	
	55 x 71	98	50	69	75	10	M8	41	28,4	2872	73	78	1,90	
	60 x 77	104	50	69	75	10	M8	41	28,4	3133	67	72	2,05	
	65 x 84	111	50	69	75	10	M10	41	28,4	3394	62	66	2,15	
	70 x 90	119	60	69	91	10	M10	83	45,2	5818	91	82	3,35	
	75 x 95	126	60	84	91	10	M10	83	45,2	6233	70	77	3,60	
	80 x 100	131	65	89	96	12	M10	83	45,2	7978	74	81	3,75	
	85 x 106	137	65	89	96	12	M10	83	45,2	8477	70	77	4,05	
	90 x 112	143	65	89	96	15	M10	83	45,2	11220	83	91	4,32	
	95 x 120	153	65	89	96	15	M10	83	45,2	11843	78	85	4,50	
	100 x 125	162	65	94	102	12	M12	145	66,0	14563	82	95	4,80	
	110 x 140	180	90	122	128	12	M12	145	66,0	16019	58	61	6,15	
	120 x 155	198	90	122	128	12	M12	145	66,0	17475	53	55	10,14	
	130 x 165	208	90	122	128	16	M12	145	66,0	25242	65	69	11,89	

DIAM. M : 110 - 120 - 130 - 150 - 160 - 170 - 180 - 190 - 200 - 220 - 240 - 260 - 280 - 300mm : Nous consulter

CONSIDÉRATIONS GÉNÉRALES SUR L'EMPLOI DES "RINGBLOCK"

L'ÉLIMINATION TOTALE DU JEU implique un serrage obligatoire au couple indiqué dans ce tableau. Il est donc absolument indispensable d'utiliser une clé dynamométrique et de serrer les vis progressivement, en opérant en diagonale, et bien entendu, toutes au même couple. **CECI EST TRÈS IMPORTANT.**

TOLÉRANCES D'USINAGE : elles sont très larges : h8 sur l'arbre - H8 sur l'alésage du moyeu.

RUGOSITÉ : de l'ordre de Rt : 16 microns.

CONCENTRICITÉ : sa qualité dépend évidemment de celle de l'arbre et du moyeu, mais aussi de la longueur et du diamètre du moyeu. Avec un moyeu long, il est recommandé de prévoir un épaulement de centrage. Les moyeux autocentres Ringblock permettent d'obtenir une concentricité de 0,02 à 0,05 mm.

TEMPÉRATURE D'EMPLOI : maxi. 180° C

CALCULS CONCERNANT LES ARBRES CREUX ET LES ÉPAISSEURS DES MOYEURS :

Ces éléments doivent pouvoir résister aux pressions F et F' indiquées dans les tableaux. Notre bureau technique est à votre disposition pour des calculs précis, qui sont évidemment fonction de la résistance des matériaux employés.

EMPLOI DE PLUSIEURS BAGUES CÔTE À CÔTE. C'est une possibilité très employée, mais avec efficacité dégressive.

MONTAGE : Après avoir bien nettoyé les parties en contact, les huiler très légèrement.

ATTENTION : LES GRAISSES ÉPAISSES ET CELLES AU BISULFURE DE MOLYBDÈNE SONT À ÉVITER À TOUT PRIX.

Monter et serrer chaque vis au couple indiqué, en opérant progressivement et en diagonale (voir plus haut).

DÉMONTAGE : Des taraudages sont prévus permettant d'utiliser certaines vis en poussée pour le déblocage.

ci-dessous, 2 exemples avec épaulement de centrage en raison de la longueur

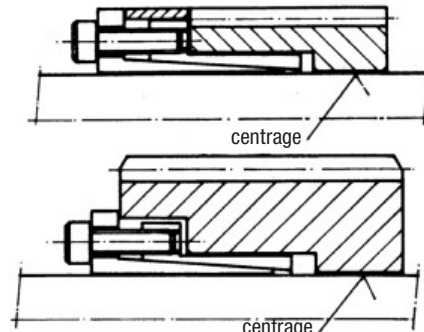

EN RAISON DE LA SÉCURITÉ QU'ELLES APPORTENT LES BAGUES RINGBLOCK SONT UN SYSTÈME BIEN ADAPTÉ AUX GRANDS DIAMÈTRES.